

25 avenue Jean Moulin
CS 20005
71700 TOURNUS -
FRANCE

France:

Tel : 03 85 27 42 42

E-mail :
commercial@tournus.com

Export :

Tel : + 33 (0)3 85 27 42 65

E-mail :
export@tournus.com

Site Web :
www.tournus.com

Tables standard pour machine à capot

Tables de laverie, tenues en stock, expédition sous 48 h. Construction en acier inoxydable, dessus épaisseur 15/10ème de mm. Piétement en tube inox Ø 45 mm avec entretoise soudée, équipé de vérins avec embouts anti-dérapants. Zone de glissement largeur 520 mm, profondeur 20 mm. Aucune modification (longueur, largeur, accrochage, position du bac...) ne peut être apportée.

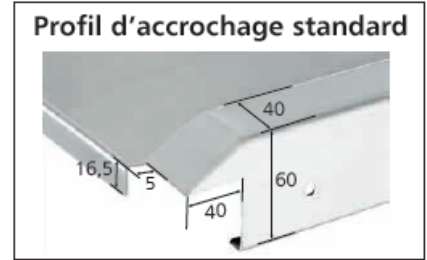

Nos tables de laverie sont compatibles avec la plupart des machines à capot des 20 marques suivantes*:
Angelo Po - Bonnet - Colged - Comenda - Dühr - Electrolux - Elframo - Elettrobar - Fagor - Franstal
Hobart - Jemi - Kromo Lamber - MBM - Meiko - Metos - Miele - Silanos - Thirode - Winterhalter
(* vérifier notice fabricant)

Tables d'entrée en angle

Tables de tri avec départ en angle

Tables de tri standard boulonnables sur la table de pré-lavage. Construction en acier inoxydable. Largeur 600 mm. Bord mouluré profondeur 20 mm, sans plage et sans dossier. Trou vide-déchets avec collerette caoutchouc. 4 pieds avec entretoises soudées, vérins avec embouts anti-dérapants.

Désignation	Longueur (mm)	Référence
Table avec départ en angle à droite	1600	507 511
Table avec départ en angle à gauche	1600	507 512



France :

Tel : 03 85 27 42 42

 E-mail :
 commercial@tournus.com

Export :

Tel : + 33 (0)3 85 27 42 65

 E-mail :
 export@tournus.com

 Site Web :
 www.tournus.com

TABLES DE LAVERIE

Tables de pré-lavage avec bac

Tables de pré-lavage standard sans piétement, boulonnables sur la table de tri et raccordables sur machine. Construction en acier inoxydable. Largeur 600 mm. Bord mouluré profondeur 20 mm, sans plage et sans dossier. Bac 400×400 mm avec bonde et siphon sans surverse. Perçage pour support douchette (réf. 122 483 ou 122 484).

Désignation	Longueur (mm)	Référence
Table raccordable à droite	800	<u>507 515</u>
Table raccordable à gauche	800	<u>507 516</u>



507 511 + 507 515

Tables d'entrée avec plage et dossier

Tables de glissement standard raccordables sur machine à laver. Construction en acier inoxydable. Largeur 760 mm.

Trou vide-déchets avec collerette caoutchouc. Bord mouluré profondeur 20 mm, plage arrière avec dossier hauteur 100 mm.

Bac 400×400×250 mm avec bonde et siphon sans surverse. 2 pieds Ø 45 mm avec entretoise soudée, vérins avec embouts antidérapants. Perçage robinetterie Ø 33 mm.









Désignation	Longueur (mm)	Réf.
Table avec bac, raccordable à droite 	1100	<u>507 499</u>
Table avec bac et TVD, raccordable à droite 	1100	<u>507 501</u>
Table avec bac, raccordable à droite 	1600	<u>507 503</u>
Table avec bac et TVD, raccordable à droite 	1600	<u>507 505</u>
Table avec bac, raccordable à gauche 	1100	<u>507 500</u>
Table avec bac et TVD, raccordable à gauche 	1100	<u>507 502</u>
Table avec bac, raccordable à gauche 	1600	<u>507 504</u>
Table avec bac et TVD, raccordable à gauche 	1600	<u>507 506</u>

 Table 507 502
 + douchette 507 545
 + étagère 122 485

507 505

Tables de sortie

Tables de sortie standard raccordables sur machine à laver. Construction en acier inoxydable. Largeur 600 mm. Bord mouluré profondeur 20 mm, sans plage et sans dossier. 2 pieds avec entretoise soudée, vérins avec embouts anti-dérapants. Peuvent aussi servir de tables d'entrée machine.

Désignation	Longueur (mm)	Référence
Table raccordable à droite ou à gauche	600	<u>507 525</u>
Table raccordable à droite ou à gauche	1100	<u>507 526</u>
Table raccordable à droite ou à gauche	1600	<u>507 527</u>



507 527

Options pour tables de laverie standard

Robinetterie

Désignation	Référence
Douchette mélangeuse avec fixation murale (1)	<u>507 545</u>
Douchette mélangeuse et col de cygne avec fixation murale (1)	<u>507 546</u>
Support douchette avec plage et dossier (perçage Ø 33 mm)	<u>122 483</u>
Poteau avec support douchette (perçage Ø 33 mm)	<u>122 484</u>



Étagère inférieure

Designation	Référence
Étagère inférieure, longueur 427 mm pour table longueur 600 mm avec 2 pieds	<u>122 494</u>
Étagère inférieure, longueur 927 mm pour table longueur 1100 mm avec 2 pieds	<u>122 485</u>
Étagère inférieure, longueur 1427 mm pour table longueur 1600 mm avec 2 pieds	<u>122 486</u>
Étagère inférieure, longueur 1507 mm pour table longueur 1600 mm avec 4 pieds	<u>122 487</u>

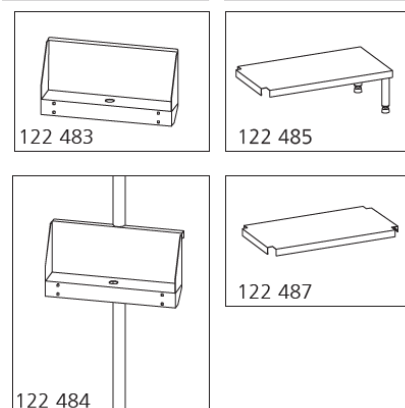

Divers

Désignation	Référence
Panier d'arrêt des déchets pour bac 400×400 mm	<u>117 502</u>
Couvercle pour trou vide-déchets	<u>230 158</u>
Trou-vidé déchets crochetable avec collerette	<u>809 691</u>
Tube surverse avec crépine	<u>806 688</u>

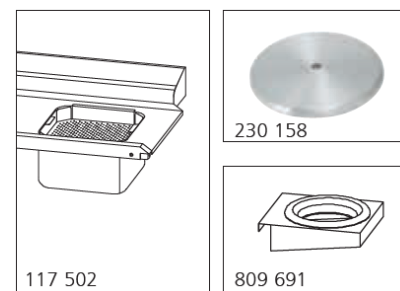

Tables sur-mesure **SUR-MESURE**

Possibilité de table sur-mesure pour

- tous types de machines,
- tables de tri,
- tables mixtes adultes,
- tables de glissement,
- tables de glissements avec plage arrière,
- tables de glissement avec plage arrière et dossier,
- table à rouleaux.



France :

Tel : 03 85 27 42 42

E-mail :

commercial@tournus.com

Export :

Tel : + 33 (0)3 85 27 42 65

E-mail :

export@tournus.com

Site Web :

www.tournus.com

TABLES DE LAVERIE

Tables mixtes enfants

Tables pour le tri participatif disposées à l'interface entre la salle et la laverie. Construction sur mesure en acier inoxydable. Elles comportent côté salle un dessus incliné avec cadre à rouleaux à hauteur d'enfants ou sur piétement pour organiser le tri.

Côté laverie, une zone à rouleaux hauteur adulte avec fond en pointe de diamant + évacuation permettant le transfert des casiers vers la machine à laver.

Longueur (mm)	Nombre de pieds	Référence
2000 à 2500	4	605 321
2501 à 3000	6	605 322
3001 à 3500	6	605 323
3501 à 4000*	6	605 324

Suppléments pour tables de tri et tables mixtes

Désignation	Référence
Trou vide-déchets avec collerette caoutchouc	701 102
Trou vide-déchets affleurant avec collerette caoutchouc	701 103
Trou vide-déchets crochetable avec collerette caoutchouc	809 691
Goulotte à couverts	702 044
Habillage inox, le mètre linéaire (1)	702 047
Habillage Eurodekor Egger (15 coloris), le ml (1)	702 048
Rampe à plateaux sur habillage, le ml (1)	702 049
Rampe à plateaux murale, console inox, le ml (1)	702 061

(1) Pour les longueurs < à 1 m, prendre le prix de 1 m



Tables à rouleaux

Construction en acier inoxydable, dessus épaisseur 15/10ème de mm, profondeur 75 mm, bords largeur 40 mm, fond pointe de diamant avec bonde et siphon. Largeur utile 520 mm. Piétement démontable en tube Ø 45 mm avec entretoise soudée. Rouleaux PVC Ø 40 mm montés sur cadre inox amovible, axes et billes inox.

Tables à rouleaux simples

Largeur hors-tout 600 mm

Désignation	Longueur (mm)	Référence
Table à rouleaux droite, 2 pieds	1100	<u>809 601</u>
Table à rouleaux droite, 2 pieds	1600	<u>809 602</u>
Table à rouleaux droite, 2 pieds	2100	<u>809 603</u>
Table à rouleaux droite, 4 pieds	2600	<u>809 604</u>
Table à rouleaux droite, 4 pieds	3100	<u>809 605</u>

Tables à rouleaux avec plage et dossier

Dossier de hauteur 100 mm avec pan coupé à la liaison de la plage arrière et du dossier. Largeur de la plage arrière selon implantation.

Supplément pour tables à rouleaux avec plage et dossier, le ml. Réf. 702 007

France :

Tel : 03 85 27 42 42

E-mail :

commercial@tournus.com

Export :

Tel : + 33 (0)3 85 27 42 65

E-mail :

export@tournus.com

Site Web :

www.tournus.com

TABLES DE LAVERIE

Tables à rouleaux avec butée fin de course

Pour les machines à laver à avancement automatique. Largeur hors-tout 600 mm

Désignation	Longueur (mm)	Référence
Table à rouleaux droite, 2 pieds avec butée	1100	<u>819 601</u>
Table à rouleaux droite, 2 pieds avec butée	1600	<u>819 602</u>
Table à rouleaux droite, 2 pieds avec butée	2100	<u>819 603</u>
Table à rouleaux droite, 4 pieds avec butée	2600	<u>819 604</u>
Table à rouleaux droite, 4 pieds avec butée	3100	<u>819 605</u>

Éléments de jonction

Liaison entre virage et machine à laver ou entre 2 tables à rouleaux, sans piétement, largeur 600 mm

Désignation	Longueur (mm)	Référence
Élément de jonction	200 à 800	702 009

Table en virage à 90° - largeur 600 mm

Désignation	Longueur (mm)	Référence
Table en virage à 90°, 4 pieds	1100×1100	<u>809 600</u>

Suppléments pour tables à rouleaux

Désignation	Longueur (mm)	Référence
Bac 400×400 mm avec cadre à galets, sans surverse, disposé à gauche (1)		702 001 G
Bac 400×400 mm avec cadre à galets, sans surverse, disposé à droite (1)		702 001 D
Bac 400×400 mm avec cadre à galets, sans surverse, disposé au centre (1)		702 001 C
Bac 500×400 mm avec cadre à galets, sans surverse, disposé à gauche		702 008 G
Bac 500×400 mm avec cadre à galets, sans surverse, disposé à droite		702 008 D
Bac 500×400 mm avec cadre à galets, sans surverse, disposé au centre		702 008 C
Butée de fin de course (2)		702 002
Supplément pour cadre à rouleaux inox	500	702 003

Autres longueurs : prix de la longueur standard supérieure.

(1) prévoir support pour douchette en supplément

(2) uniquement pour les machines à laver à avancement automatique

COMPLÉMENTS LAVERIE

Support pour machine à laver

Support inox L. 590×l. 550 mm. Piétement tube 35×35 mm. Cadre en tube 60 x 30 mm, 2 niveaux de glissières pour casiers 500×500 mm.

Désignation	Référence
Support pour machine à laver, hauteur 385 mm	<u>809 695</u>
Support pour machine à laver, hauteur 450 mm	<u>809 696</u>



Chariots pour casiers à vaisselle

Chariot à 8 niveaux horizontaux pour le stockage des casiers à vaisselle. Construction soudée en acier inoxydable. Montants en tubes carrés 25×25 mm. Glissières soudées en continu à l'argon. 4 roues pivotantes Ø 125 mm, dont 2 à frein, à chape polyamide. Pare-chocs annulaires. Espace entre niveaux : 189 mm.

Chariot pour stockage des casiers sur la tranche : construction soudée en acier inoxydable. Structure tube 25×25 mm. 3 niveaux espacés de 535 mm, comportant une barre d'arrêt en partie arrière. 4 roues pivotantes Ø 125 mm à chape polyamide dont 2 à frein. Pare-chocs annulaires. Capacité : 8 casiers 500×500 mm par niveau, soit un total de 24 casiers.

Désignation	Dim. L×l×h hors-tout (mm)	Référence
Chariot à 8 niveaux horizontaux	630×630×1785	<u>804 193</u>
Chariot pour stockage des casiers sur la tranche	1000×500×1785	<u>804 196</u>
Housse PVC avec fermeture à glissières pour chariot 8 niveaux	585×600×1620	<u>221 231</u>



Rangement mobile sous table de laverie

Rangement mobile compact pour plonges et tables. Déplaçable sur 4 roues, il garde les produits accessibles. Résistant et hygiénique, conforme HACCP, il améliore la productivité tout en restant un investissement économique.

Désignation	Dim. L×P×H (mm)	Référence
Rangement mobile	387×500×350	<u>801 290</u>
Rangement mobile	675×500×350	<u>801 291</u>
Rangement mobile	775×500×350	<u>801 292</u>
Rangement mobile	875×500×350	<u>801 293</u>
Rangement mobile	977×500×350	<u>801 294</u>
Rangement mobile	1077×500×350	<u>801 295</u>
Rangement mobile	1177×500×350	<u>801 296</u>
Support mobile pour seau à déchets		<u>801 289</u>
Seau collecteur de déchets 16 litres		<u>801 299</u>

Possibilité d'insérer un bac de rétention sous le rangement mobile.



France :

Tel : 03 85 27 42 42

 E-mail :
 commercial@tournus.com

Export :

Tel : + 33 (0)3 85 27 42 65

 E-mail :
 export@tournus.com

 Site Web :
 www.tournus.com

TABLES DE LAVERIE

Guichets à alvéoles

Guichets en acier inoxydable, sur mesure. Alvéoles délimitées par tôle épaisseur 15/10e de mm et tube verticaux Ø 25 mm. Bandeau de 100 mm sur le pourtour. Nombre d'alvéoles à la demande, dimensions standard : largeur 450 mm, hauteur 150 mm, profondeur 400 mm. Réservations à prévoir : longueur 475×nombres d'alvéoles + 40 mm, hauteur 170×nombre d'alvéoles + 40 mm. Autres dimensions sur demande.

Guichet en acier inoxydable, l'alvéole	Référence
Jusqu'à 20 alvéoles	702 351
Au-delà de 20 alvéoles	702 352



Goulotte à couverts

Goulotte en acier inoxydable. Pour évacuation des couverts de la salle de restaurant vers la laverie. Réalisation sur mesure.

Désignation	Référence
Goulotte à couverts	702 371



Rampe à plateaux

Rampe à plateaux "type self" sur consoles inox spécifiques pour fixation murale.

Désignation	Référence
Rampe à plateaux, le mètre linéaire (1)	702 061

(1) Pour les longueurs < à 1 m, prendre le prix de 1 m



Étagères pour casiers

Pour paniers standards 500×500 mm. Construction en acier inoxydable.

Fixation :

- Étagères murales : par 4 boulons sur le mur ou sur supports en tube boulonnable
- Étagères centrales : par boulonnage sur les bords de la table.

Désignation	Longueur (mm)	Référence
Étagère murale horizontale largeur 500 mm	1100	809 401
Étagère murale horizontale largeur 500 mm	1600	809 402
Étagère murale horizontale largeur 500 mm	2100	809 403
Étagère murale horizontale largeur 500 mm	2600	809 404
Étagère murale inclinée largeur 500 mm avec tôle de fond	1100	809 411
Étagère murale inclinée largeur 500 mm avec tôle de fond	1600	809 412
Étagère murale inclinée largeur 500 mm avec tôle de fond	2100	809 413
Étagère murale inclinée largeur 500 mm avec tôle de fond	2600	809 414
2 supports boulonnables sous la table		702 051
2 supports boulonnables à fixer au sol		702 052

