

Der freistehende Handwaschbecken Tournus wurde speziell für den ambulanten Handel und Catering-Unternehmen entwickelt und ist ein komplettes, robustes und ergonomisches Produkt.



Ein komplettes Handwaschbecken

Es vereint alle Funktionen einer Reinigungsstation:

- Wasserzufuhr über elektrische Steuerung am Fuß
- Rückwand mit Seifenspender (500 ml)
- Handtuchspender durch die Verkleidung des Beckens geschützt
- herausnehmbarer Abfallbehälter mit Klappdeckel
- Lieferung mit 2 Batterien à 6 Volt (Betriebsdauer: 2600 Betätigungen)

Ein robustes Handwaschbecken

Der freistehende Handwaschbecken wurde für den Einsatz unter schwierigen Bedingungen entwickelt und besteht aus Edelstahl. Er ist an drei Seiten verkleidet.

Ein ergonomisches Handwaschbecken

Dank der 2 feststehenden Räder (Ø 125 mm) und des Bügelgriffs im oberen Bereich lässt er sich leicht transportieren. Mit 2 Behälter a 13 Liter (einer für Reinwasser, einer für Abwasser). Die Kanister werden beim Transport des Geräts durch eine (abnehmbare) Stange gehalten. Unter dem Behälter ist Platz für die Aufbewahrung von 2 Ersatzbatterien vorgesehen.

25 avenue Jean Moulin
BP 59
71700 TOURNUS -
FRANCE

France :

Tel : 03 85 27 42 42
Fax : 03 85 27 42 50

E-mail :
commercial@tournus.com

Export :

Tél : + 33 (0)3 85 27 42 65
Fax : + 33 (0)3 85 27 42 60

E-mail :
export@tournus.com

Website : www.tournus.com

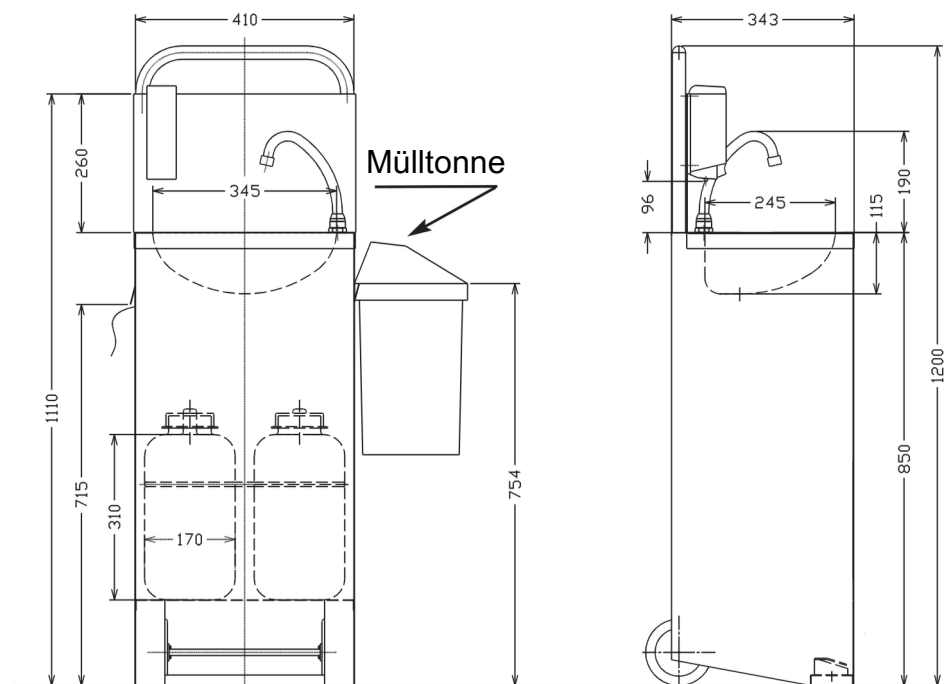

Konstruktion:

- Konstruktion aus Edelstahl
- Becken 345 × 245 mm, Tiefe 115 mm
- Griff aus Edelstahlrohr mit einem Durchmesser von Ø 25 mm
- Feststehende Räder Ø 125 mm
- Edelstahl-Wärmeschutz
- Schwanenhals-Wasserhahn
- Fußbedienung: elektrische Pumpe, betrieben mit 2 x 6 V-Batterien (12 V), im Lieferumfang enthalten

Mitgeliefertes Zubehör:

- 2 Behälter a 13 Liter (einer für Reinwasser, einer für Abwasser)
- Mit Seifenspender (500 ml)
- Papierhalter (1 Rolle im Lieferumfang enthalten)
- Einhakbarem Abfalleimer
- Art.-Nr 806 517

RC Mâcon B 383 567 104
Code APE 295 E SA
Capital 16 355 625 €